

GÓNDOLAS PREMIUM

Abba / Muebles
de Oficina

Fabricamos lo que sueñas



¿Qué es una **GÓNDOLA PREMIUM**?

La **Góndola Premium** es una línea que está destinada a la solución de espacios comerciales y de múltiples sectores, en donde por medio de sus diversas configuraciones resuelve necesidades específicas, tales como la exhibición de productos de varios orígenes .





Marca la diferencia con calidad

Más que un mueble es una ventaja de ventas ; ideal para cualquier producto a exhibirse .

Perfecta para darle **funcionalidad** a tiendas y negocios, pequeños o grandes . Brindándole un toque de diseño que se adapta a cada **necesidad de venta** .

Usos

Las **Góndolas Premium** se usan en diferentes ambientes tipo *comercio -retail*, algunos ejemplos son:

- Tiendas de autoservicio .
- Tiendas de conveniencia .
- Farmacias .
- Ferreterías .
- Bodegas .



PARTES DE UNA GÓNDOLA PREMIUM

NOTA:
El orden del armado es como se encuentran enumeradas las partes de la góndola.

4.- TRAVESAÑO SUPERIOR PREMIUM

3.- FORRO PREMIUM

Puede ser:
-Forro panel ranurado.
-Forro perfoel.
Forro de lamina.

1.- PATAS PREMIUM

Puede ser:
-Para pared.
-Pata central.

Y puede ser:
-Pata inicial.
-Pata adicional.

8.- ENTREPAÑOS PREMIUM

7.- BASE PREMIUM

2.- TRAVESAÑO INFERIOR PREMIUM

5.- ZOCLOS LATERALES

Pueden ser:

- 1.1.- Zoclos laterales "pared".
- 1.2.- Zoclos laterales "centrales".

6.- ZOCLOS FRONTALES



NOTA:

Se coloca la **UNIÓN PORTAFORRO** a partir de de altura de **151 cm** de la góndola.

PIEZAS QUE CONFORMAN UNA GÓNDOLA PREMIUM

1.- ESTRUCTURA ORIGEN	
1.1	Patas premium
1.2	Travesaño inferior premium
1.3	Travesaño superior premium
1.4	Base premium

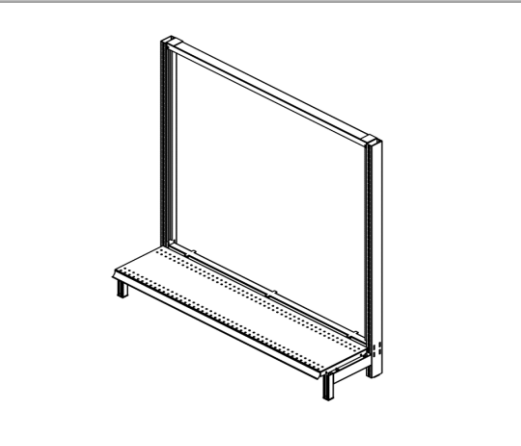

2.- ACCESORIOS	
2.1	Forros premium
2.2	Zoclo premium
2.2.1	Zoclo lateral premium
2.2.1	Zoclo frontal premium
2.3	Entrepaños premium

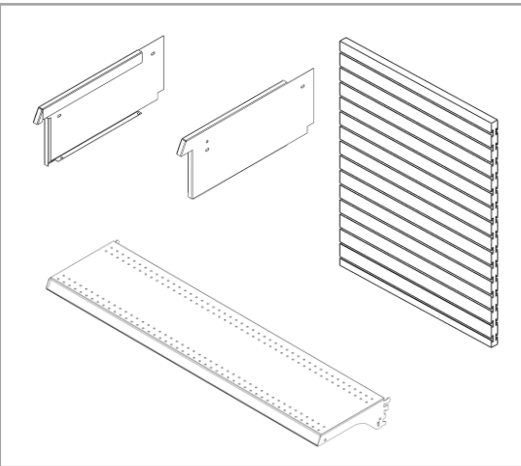

EXPLICACIÓN DE MEDIDAS EN EL NOMBRE

EJEMPLO EXPLICACIÓN MEDIDAS	
CODIGO	DESCRIPCIÓN
GPP-8897 -**	GÓNDOLA PARED INICIAL 138X91.4X28 PREMIUM BLANCO
A'	Altura: 138
B'	Frente: 91.4
C'	Fondo: 28



Diagrama de una góndola de pared inicial. La góndola es un marco rectangular con una base que incluye dos patas. Las medidas se indican con líneas de doble flecha: A' (altura) en verde, B' (frente) en naranja y C' (fondo) en azul.

TIPO DE PRESENTACIÓN:

PARED:	Solo tiene entrepaños por un solo lado.
CENTRAL:	Tiene entrepaños por ambos lados (derecho/izquierdo).

TIPO DE CONECTIVIDAD:

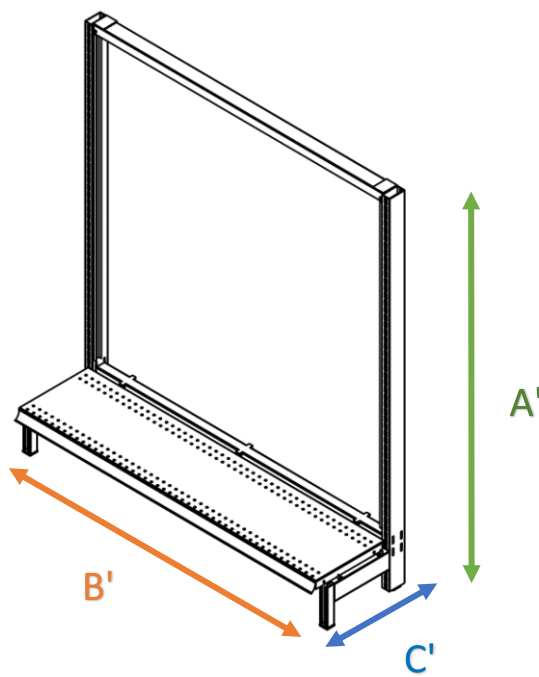
INICIAL:	Góndola que lleva 2 patas, acondicionadas para en una de sus caras se pueda unir.
ADICIONAL:	Góndola que lleva 1 pata, acondicionada para que en sus dos caras se pueda unir.

GÓNDOLA PREMIUM

MEDIDAS PRINCIPALES

	Nombre	Medida real (frente)
A) ALTURAS	240 cm	2395 mm
	212 cm	2116 mm
	181 cm	1812 mm
	151 cm	1506 mm
	138 cm	1380 mm
B) FRENTES	121.4 cm	1276 mm
	91.4 cm	948 mm
	73 cm	764 mm
	59 cm	659 mm
C) FONDOS	44.2 cm	482 mm
	35 cm	390 mm
	28 cm	320 mm



GÓNDOLA PREMIUM

ESPECIFICACIONES GENERALES

ACCESORIOS

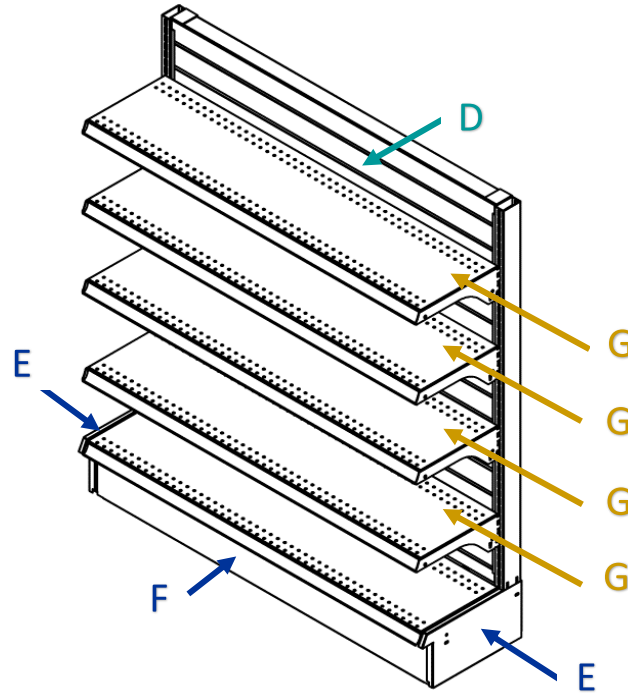

D) FORROS

Forro metálico (Espesor 0.61mm / Calibre 24).

Forro perfoel (Espesor 6 mm).

Forro panel Ranurado (Espesor 19 mm).

GÓNDOLA PREMIUM

ESPECIFICACIONES GENERALES

E) ZOCLOS LATERALES		
PARED		
CÓDIGO	NOMBRE	MEDIDA REAL (frente)
ZGP-9090	ZOCLO PARED DERECHO PREMIUM 28	362 mm
ZGP-9091	ZOCLO PARED IZQUIERDO PREMIUM 28	362 mm
ZGP-9088	ZOCLO PARED DERECHO PREMIUM 35	432 mm
ZGP-9092	ZOCLO PARED IZQUIERDO PREMIUM 35	432 mm
ZGP-9089	ZOCLO PARED DERECHO PREMIUM 44.2	524 mm
ZGP-9093	ZOCLO PARED IZQUIERDO PREMIUM 44.2	524 mm

E) ZOCLOS LATERALES		
CENTRAL		
CÓDIGO	NOMBRE	MEDIDA REAL (FRENTE)
ZGC-9095	ZOCLO CENTRAL DERECHO PREMIUM 28	328 mm
ZGC-9098	ZOCLO CENTRAL IZQUIERDO PREMIUM 28	328 mm
ZGC-9096	ZOCLO CENTRAL DERECHO PREMIUM 35	398 mm
ZGC-9099	ZOCLO CENTRAL IZQUIERDO PREMIUM 35	398 mm
ZGC-9097	ZOCLO CENTRAL DERECHO PREMIUM 44.2	490 mm
ZGC-9100	ZOCLO CENTRAL IZQUIERDO PREMIUM 44.2	490 mm

E) ZOCLOS FRONTALES		
CÓDIGO	NOMBRE	MEDIDA REAL (FRENTE)
ZGP-9085	ZOCLO PREMIUM 59	590 mm
ZGP-8751	ZOCLO PREMIUM 73	730 mm
ZGP-9086	ZOCLO PREMIUM 91.4	914 mm
ZGP-9087	ZOCLO PREMIUM 121.4	1214 mm

GÓNDOLA PREMIUM

ESPECIFICACIONES GENERALES

G) ENTREPAÑOS

Entrepaño en calibre 22 (Espesor 0.76mm).

Con 1 ó 2 Refuerzos.

EJEMPLO

Código	Descripción
EGP-8360	ENTREPAÑO CAL 22 44.2X73 CON 2 REFUERZOS MENSULA PREMIUM
A"	FONDO: 44.2
B"	FRENTE: 73

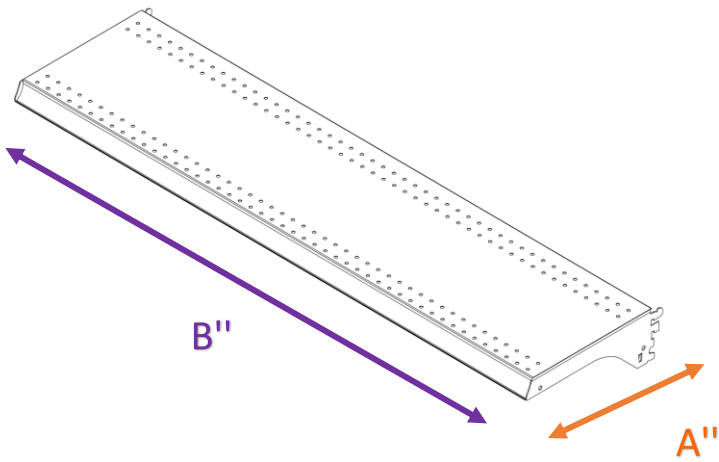

The diagram shows a perspective view of a rectangular shelf. A purple double-headed arrow labeled 'B"' indicates the length of the front edge. An orange double-headed arrow labeled 'A"' indicates the depth of the shelf. The top surface of the shelf is perforated with a grid of small holes.

GÓNDOLA PREMIUM

ESPECIFICACIONES GENERALES

MEDIDAS GENERALES DEL ENTREPAÑO PREMIUM		
	NOMBRE	MEDIDA REAL
A) FONDO	44.2 cm	487mm
	40 cm	445 mm
	35 cm	395 mm
	30 cm	345 mm
	24 cm	285mm
B) FRENTES	121.4 cm	1214 mm
	91.4 cm	914 mm
	73 cm	730 mm
	59 cm	590 mm
NOTA IMPORTANTE:		
<p>Todas las Góndolas son personalizables . Las medidas de altura, frente y fondo son combinables.</p>		

INSTRUCTIVO DE ARMADO
GÓNDOLA PREMIUM

Secuencia de armado:

Paso 1: Colocar las patas en posición vertical.



Paso 2: Colocar el Soporte inferior. Utilizando un martillo de goma. Golpear en los extremos.



Secuencia de armado:

Paso 3: Deslizar los forros mediante el canal.

Nota 1: Cuando la altura de góndola sea mayor de 151cm debe colocarse una “**Unión portaforro**” que une un forro con otro forro.

Nota 2: Cuando el forro sea de *Perfocel* en la parte superior colocar un “**Portaforro**”.
Cuando el forro sea de panel ranurado o de lamina no lleva Porta forro.

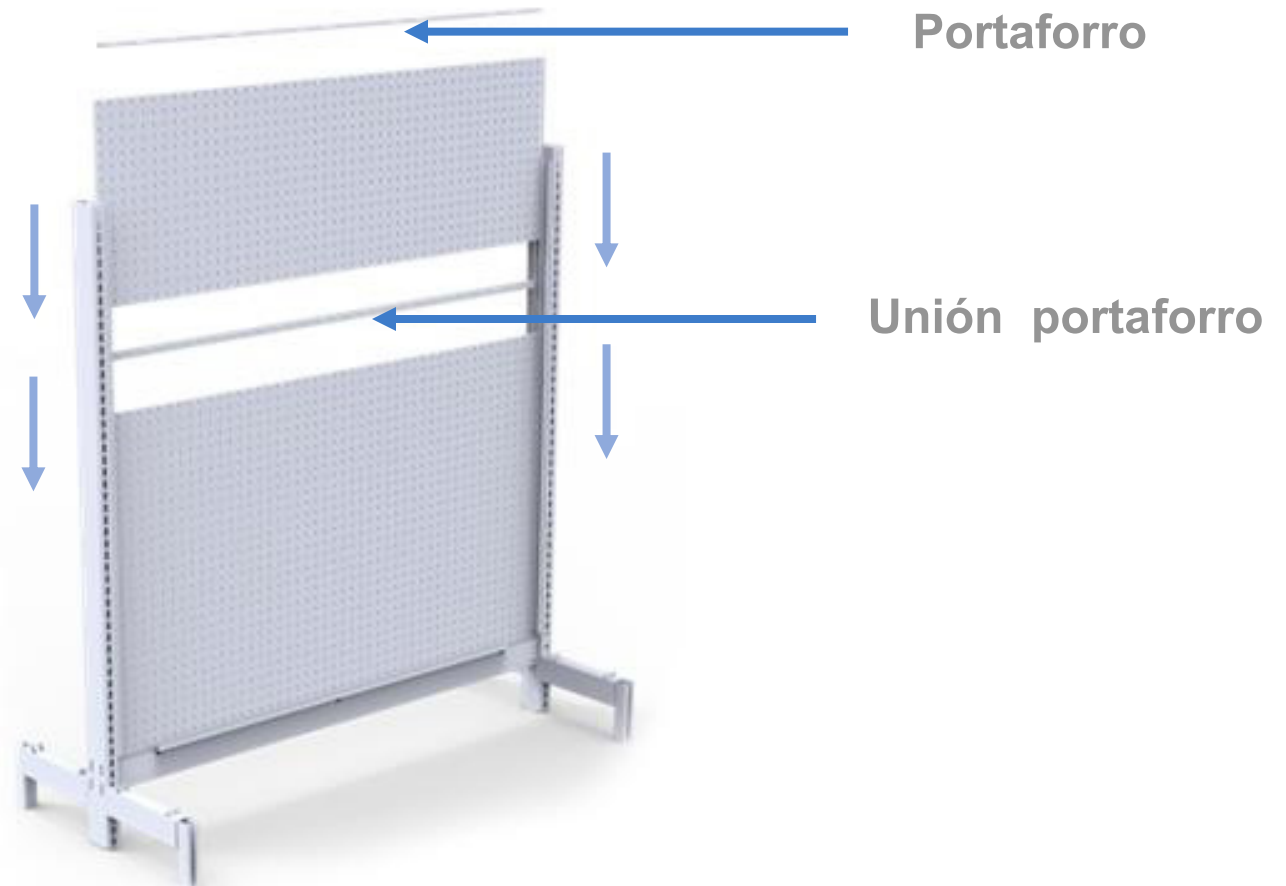

Secuencia de armado:

Paso 4: Colocar el soporte superior.
Utilizando un martillo de goma.
Golpear en los extremos.

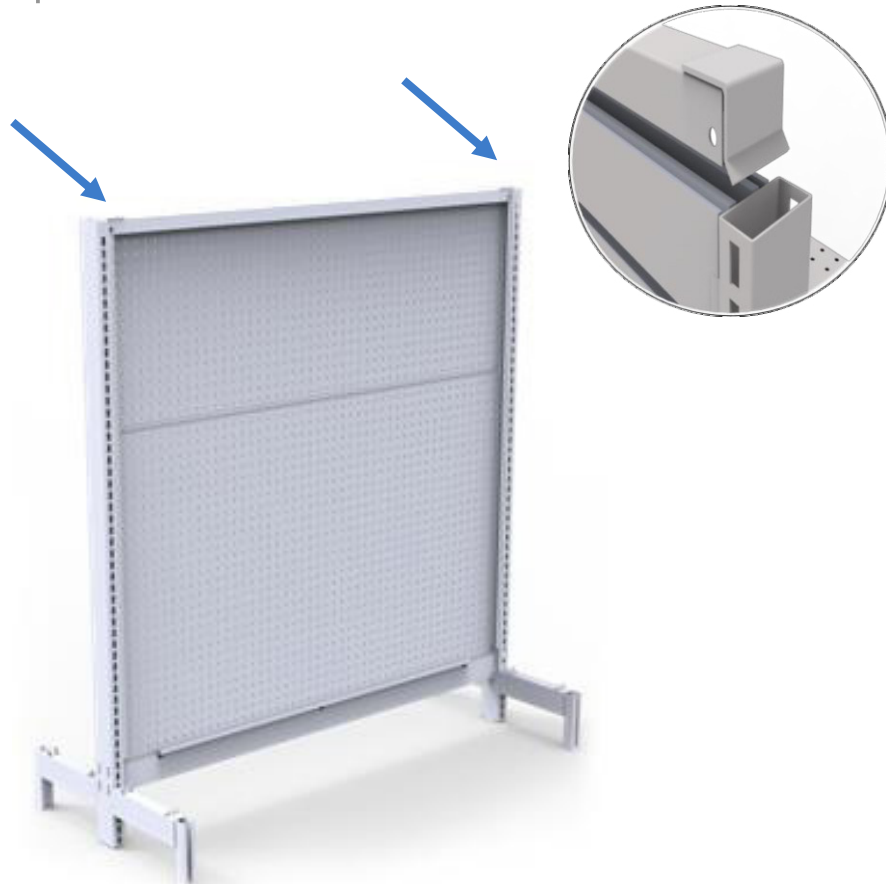

Paso 5: Colocar zoclos laterales.

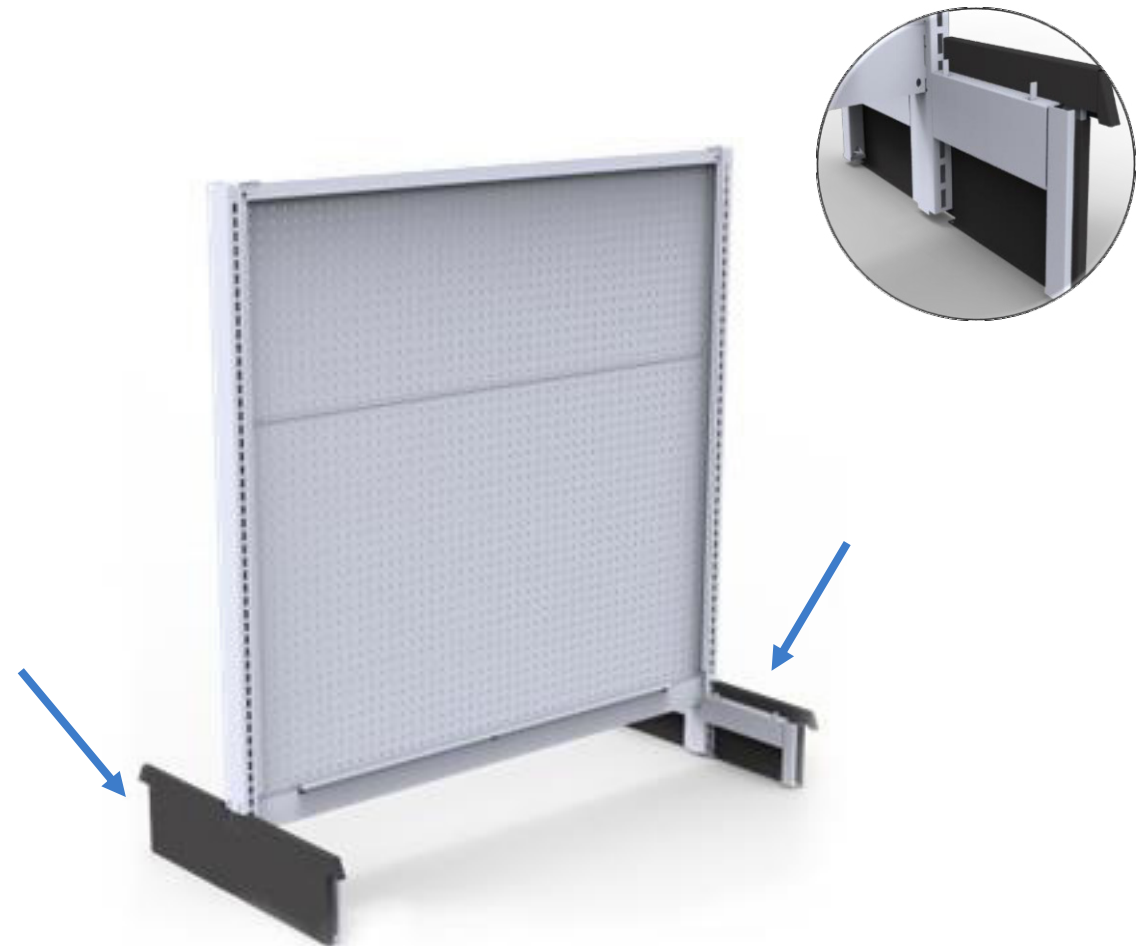

Secuencia de armado:

Paso 6: Colocar zoclos frontal.

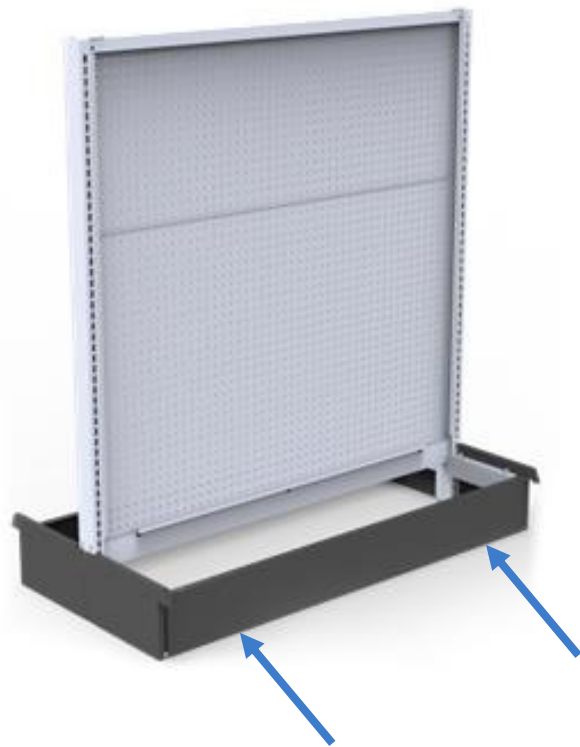

Paso 7: Colocar base premium.

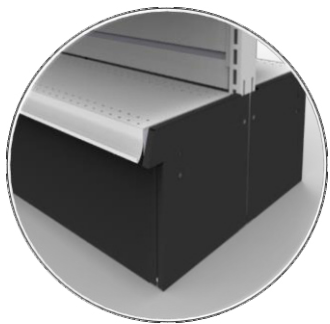
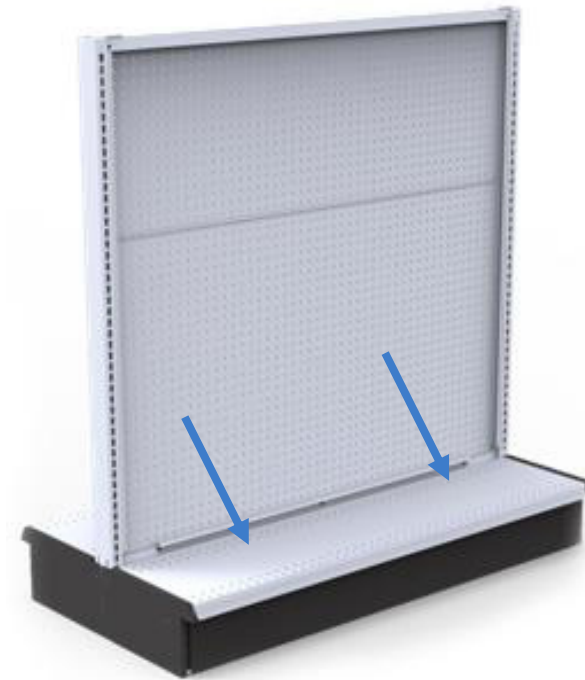

Secuencia de armado:

Paso 8: Colocar entrepaños premium.
Golpear en los extremos, para que
siente las ranuras el entrepaño en el
poste.

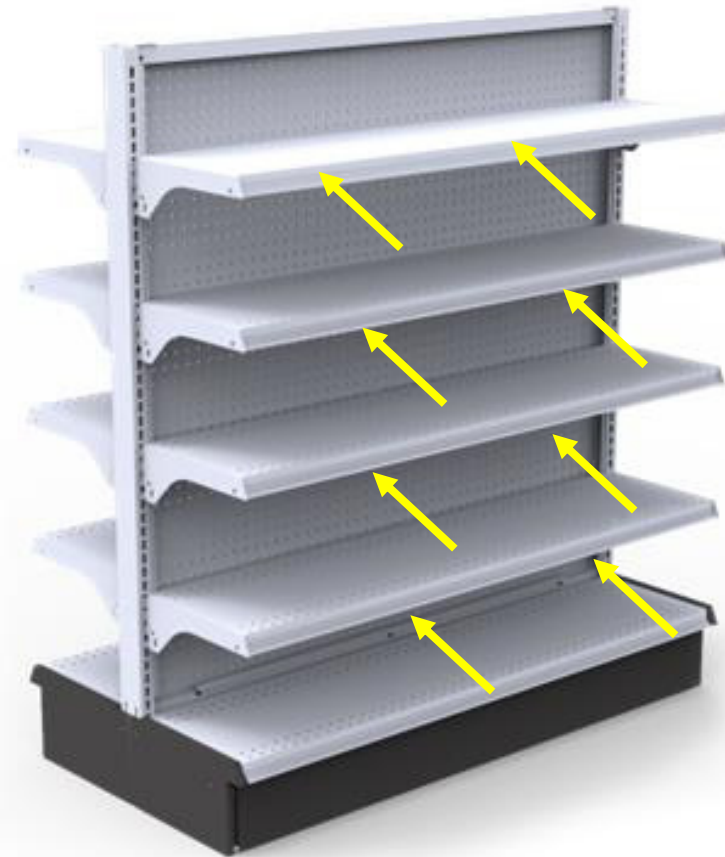

POSICIÓN DE ENTREPAÑO

Los entrepaños premium tienen dos posiciones de acuerdo al uso que sele dará.

90 °



45 °



CREMALLERAS

Las cremalleras son una extensión de las **Góndolas Premium**, llevan el mismo principio de diseño, solo que cuenta con menos piezas. Y una de sus funciones principales es que sus elementos quedan fijados la pared.



PIEZAS QUE CONFORMAN UNA CREMALLERA

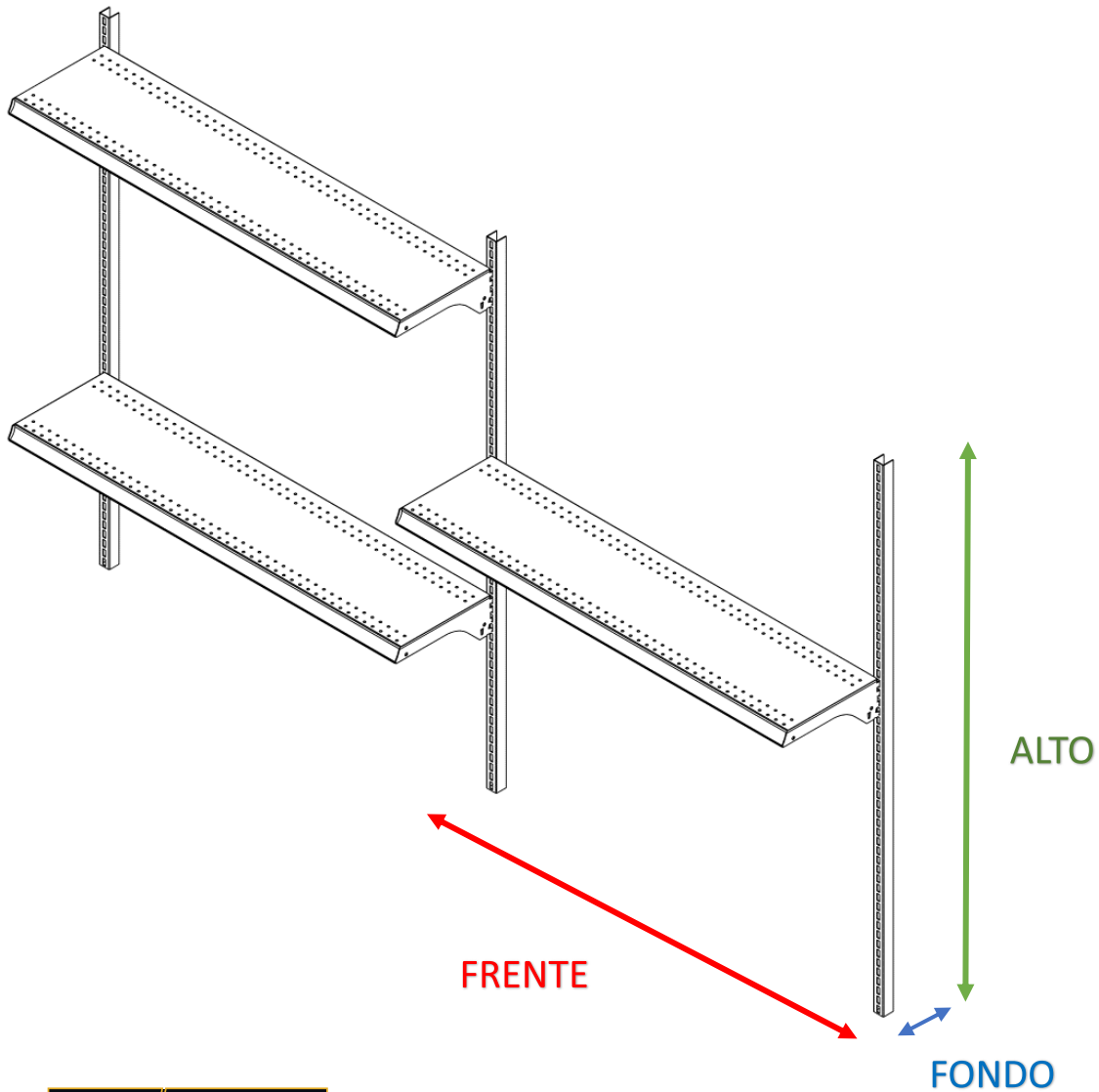

CREMALLERA	
1.- ESTRUCTURA ORIGEN	
1.1	POSTE CREMALLERA
1.2	ENTREPAÑOS PREMIUM
1.3	KIT PARA FIJAR A PARED

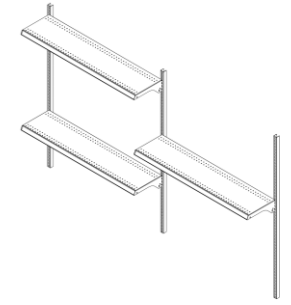

CREMALLERA		
CODIGO	DESCRIPCIÓN	ALTO REAL
PGP-9505	CREMALLERA ECONOMICA 138 PREMIUM	1375 mm
PGP-9500	CREMALLERA ECONOMICA 151 PREMIUM	1502 mm
PGP-9501	CREMALLERA ECONOMICA 181 PREMIUM	1807 mm
PGP-9502	CREMALLERA ECONOMICA 212 PREMIUM	2112 mm

NOTA IMPORTANTE:

En las **cremalleras** lo que cambia son las alturas de los postes. Los entrepaños son los mismo que se utilizan en las **Góndolas premium**, mismas medidas y misma manera de insertarse.

Cada poste de **cremalleras** cuenta con un kit para poderse empotrar a la pared, cada kit se conforma de taquete de plástico y de pija. La cantidad de estos varía de acuerdo a la altura del poste, es de entre 3 -4 piezas de cada elemento por poste.

TIPOS DE GÓNDOLA PREMIUM



GÓNDOLA CENTRAL



GÓNDOLA PARED

TIPOS DE GÓNDOLA PREMIUM



GÓNDOLA CENTRAL ADICIONAL



GÓNDOLA CENTRAL ADICIONAL Y
GÓNDOLA CENTRAL INICIAL

ALCANCES

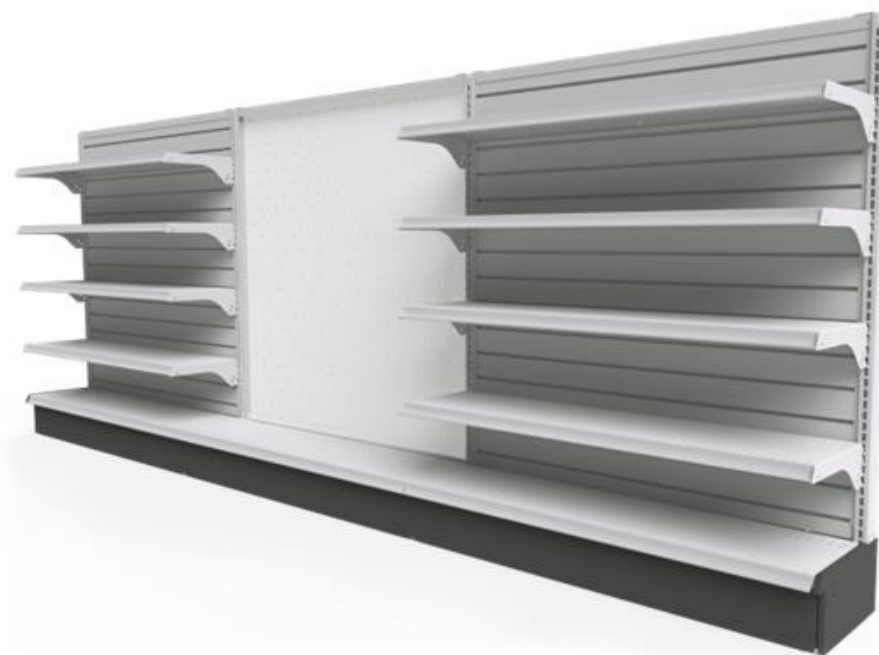

PROYECTOS



PROYECTOS



Abba Muebles

de Oficina

Fabricamos lo que sueñas



abbamueblesdeoficina

☎ 462 625 4644 / 462 627 8382
LADA SIN COSTO 800 838 0452

Muebles de Oficina | Office furniture
Büromöbel | オフィス家具



ESCANÉAME

www.abbamuebles.com.mx

e-mail: gerencia@abbamuebles.com.mx

📍 GÉNOVA NO. 776. RESIDENCIAL CAMPESTRE C.P. 36698, IRAPUATO, GTO.

Empresa creada el 07 de Noviembre del 2000, en el poblado de Irapuato, Gto. Con la finalidad de fabricar y distribuir mobiliario de oficina
Registro federal de contribuyentes :LUAP8406308W0



Las imágenes mostradas en esta presentación son meramente ilustrativas por lo cual pueden existir diversas modificaciones en el mobiliario que se muestra y están sujetos a cambios sin previo aviso.